

21-004D

交換手順書

適用車種

メーカー	車種	年式	型式
TOYOTA	セルシオ	平成12年(2000年)8月~平成18年(2006年)9月	UCF3#

(注)適用車種は上記の他にもございますので詳細は適用表等を参照してください。

作業を行う前の確認

- ◆ 交換作業を行う際には、必ずエアコン、エンジンを停止させてから行ってください。
- ◆ 交換方法等で不明な点は、車の取り扱い説明書を参照してください。(オプション仕様車は除く)
- ◆ 本手順書は、セルシオを参考例として取り上げています。

1 グローブボックス内のカバーの取り外し

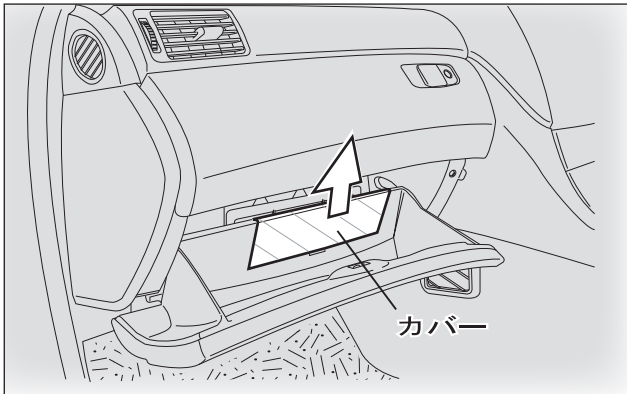

グローブボックスを開いた状態のまま、ボックス奥に取り付いているカバーを取り外します。

2 フィルタカバー及びフィルタケースの取り外し

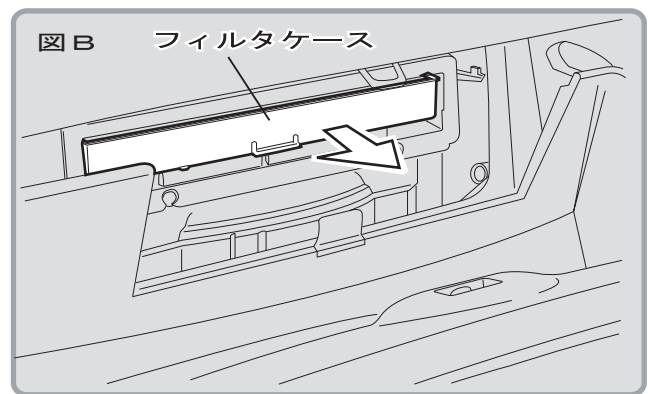
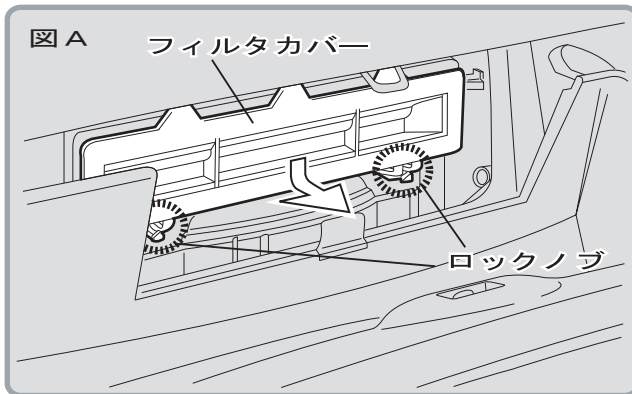

フィルタカバー下部についているロックノブ(2箇所)を解除した後、フィルタカバーを下に引いて取り外します。(図A)
カバーを取り外すと、フィルタケースが見えますので、フィルタケースを引き出します。(図B)

3 フィルタの取り外し

フィルタケースから汚れたフィルタを取り外し、新しいフィルタを取り付けます。

☆ワンポイント☆

フィルタの表と裏を間違えない様UPマークを参考にフィルタケースにセットしてください。

★尚、フィルタケース等の取り付けは本手順の逆の手順にて行ってください。

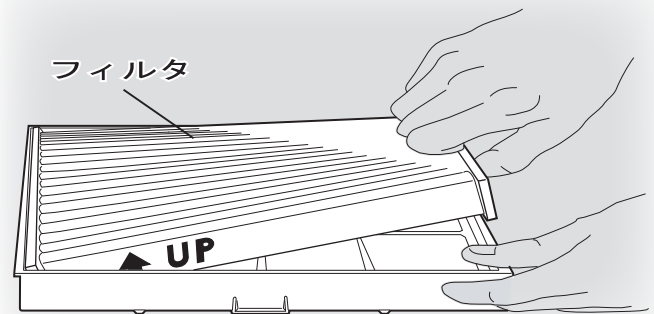

ご注意

- 交換後に著しく風量が低下した場合は、故障につながる恐れがありますのでご使用を止め、販売店にご相談ください。

本手順書の全部又は一部を無断で転写、転載、複製することを禁じます。