

## 22-001D 交換手順書

### 適用車種

メーカー	車名	年式	車種型式
NISSAN	セフィーロ	平成10年(1998年)12月～平成14年(2002年)12月	A33系
NISSAN	バサラ	平成11年(1999年)11月～平成15年(2003年)6月	JU30系
NISSAN	プレサージュ	平成10年(1998年)6月～平成15年(2003年)7月	U30系

(注)適用車種は上記の他にもございますので詳細は適用表等を参照してください。

### 作業を行う前の確認！

- ◆ 交換作業を行う際には、必ずエアコン、エンジンを停止させてから行ってください。
- ◆ 交換方法等で不明な点は、車の取り扱い説明書を参照してください。(オプション仕様車は除く)
- ◆ 本手順書は、セフィーロ、プレサージュを参考例として取り上げています。

### 1 グローブボックス及びロアパネルの取り外し

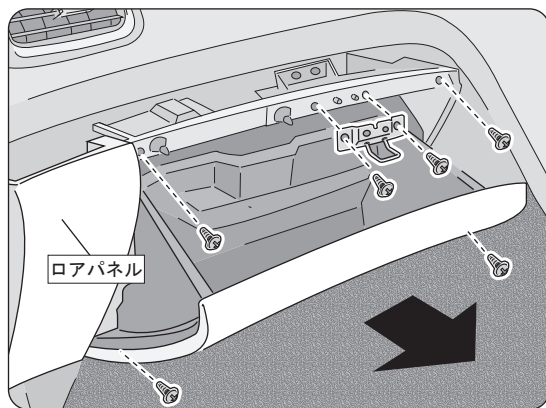

<セフィーロ>  
グローブボックスを開いた状態でスクルーネジ(6箇所)を外します。(また、ボックス右奥に掛かっているワイヤーも外します)  
外した後に、グローブボックス及びロアパネルごと取り外します。

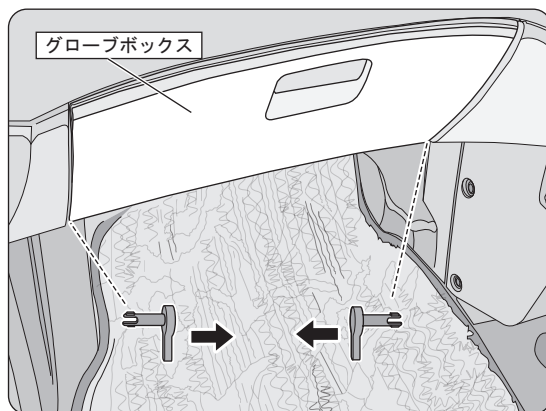

<プレサージュ、バサラ>  
グローブボックスの下側に付いているピン(2箇所)を引いて外し、グローブボックスを取り外します。

### 2 フィルタカバーの取り外し

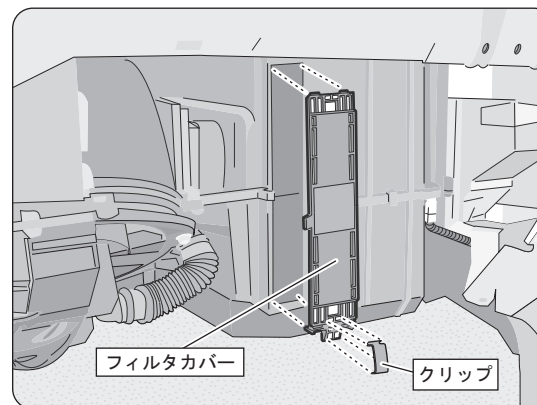

フィルタカバー下部に装着されたクリップを外し、フィルタカバーを取り外します。

エアバック装着車は、ロアパネルを外すとエアバックのハーネスがありますので、注意して交換作業を行ってください。

またむやみに、ハーネスを外したり衝撃を加えますと誤動作につながる恐れがありますので注意してください。

### 3 フィルタの交換

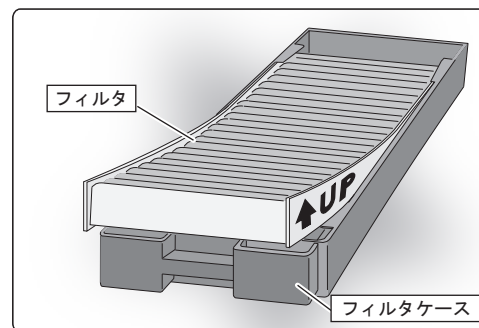

フィルタケースを引き出します。下段のフィルタケースから先に引き出し、続いて上段のフィルタケースを引き出します。  
フィルタケースから汚れたフィルタを取り外し、新しいフィルタを取り付けます。

#### ☆ワンポイント☆

フィルタの表と裏を間違えない様UPマークを参考にフィルタケースにセットしてください。

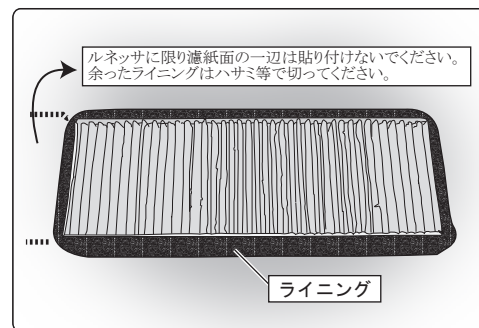

ルネッサに限り濾紙面の一边は貼り付けしないでください。  
余ったライニングはハサミ等で切ってください。

スカイライン(R34系)  
バサラ(JU30系)  
プレサージュ(U30系)  
ルネッサ(N30系)  
ローレル(C35系)

上記車種はフィルタのまわりに付属のライニング(スポンジ状のシート)を貼り付けてください。

ライニングを装着しませんでしたとフィルタがフィルタケースよりかなり小さいために隙間が出来てしまい、エバポレーター等に障害を起こすおそれがありますのでご注意ください。

★尚、フィルタケース等の取り付けは本手順の逆の手順にて行ってください。

### ◎ ご注意 ◎

- 交換後に著しく風量が低下した場合は、故障につながる恐れがありますのでご使用を止め、販売店にご相談ください。