

グランディス／パジェロ／ランサー カーエアコン 交換用 フィルタ

23-004D(a) 交換手順書



適用車種

メーカー	車名	年式	車種型式
MITSUBISHI	グランディス	平成15年(2003年)5月～平成21年(2009年)3月	NA4W
MITSUBISHI	パジェロ	平成11年(1999年)9月～平成18年(2006年)9月	V6#W・7#W
MITSUBISHI	ランサー	平成13年(2001年)2月～平成21年(2009年)8月	CS2#・5#, CT9#

(注)適用車種は上記以外にもございますので、詳細は適用表等を参照してください。

作業を行う前の確認！

- ◆ 交換作業を行う際には、必ずエアコン、エンジンを停止させてから行ってください。
- ◆ 交換方法等で不明な点は、車の取り扱い説明書を参照してください。(オプション仕様車は除く)
- ◆ 本手順書は、グランディス、パジェロ(99.9～06.9)、ランサーを参考例として取り上げています。

(図A)

(図B)

<作業前の確認>
左図に該当するお車は23-004Dでは交換が出来ませんのでご注意ください。

フィルタカバーの内側(丸印部分)にネジがないためにフィルタとカバーが分離出来ない場合(図A)

フィルタが付いていない未装着車(図B)

上記該当車種はフィルタカバー付の23-004DCを使用してください。

1 グローブボックスの取り外し

☆ワンポイント☆

ストッパーはグローブボックスの外側から手前に引くと簡単に取り外せます。

<お車がランサー、パジェロ(99.9～06.9)の場合>
グローブボックスを開いて、右側に付いているストッパーを外します。(お車がパジェロ(99.9～06.9)の時はボックス両サイドに付いています。)

☆ワンポイント☆

グローブボックスの左側を矢印方向に押しながら手前に引いて、グローブボックスのストッパーを開放するとグローブボックスを下に開放出来ます。(お車がパジェロ(99.9～06.9)の時はこの作業はありません。)

☆ワンポイント☆

グローブボックスは左右のフックでパネルに取り付いているだけですので簡単に外す事は可能です。また外さなくてもフィルタの交換は可能です。

☆ワンポイント☆

お車がグランディスの時はグローブボックスを開けると両サイドにストッパーが付いています。このストッパーは上記のように外せませんので、グローブボックスの両側を片側ずつ内側に押しながら左右のストッパーを開放して、グローブボックスを手前に開放してください。そうしますと、フィルタが見えてきますので②フィルタの取り外しを参考にして作業を進めてください。

2 フィルタの取り外し

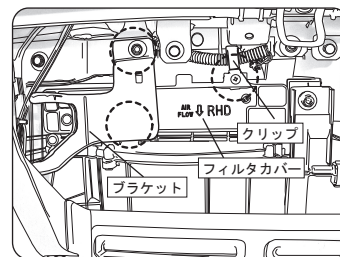

<お車がパジェロ(99.9～06.9)の場合>
左側のブラケットをソケットレンチ等で外してから、右側のハーネスとフィルタカバーが固定されているクリップ(ネジ1箇所)を外します。その後、ブラケットの後ろに隠れているネジ1箇所を外してフィルタを取り外します。
パジェロもモデルチェンジ後(06.10～)はブラケット等は付いておりませんので、詳細は裏面を参照して交換してください。

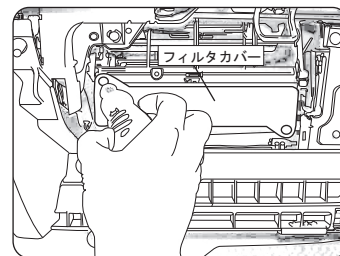

<お車がパジェロ(99.9～06.9)以外の時>
ブラケットとクリップは付いていませんので、フィルタカバーに付いているネジ(2箇所)を外してフィルタを取り外してください。

3 フィルタの交換

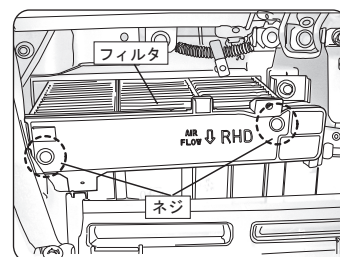

汚れたフィルタを取り出し、新しいフィルタと交換します。
お車がパジェロ(99.9～06.9)の場合は、フィルタを装着する際にはハーネス固定用クリップも一緒に止めるようにしてください。

フィルタ全体を取り外した後でフィルタカバーの内側に付いているネジ(2箇所)を外してフィルタとフィルタカバーを分離させてください。

☆ワンポイント☆

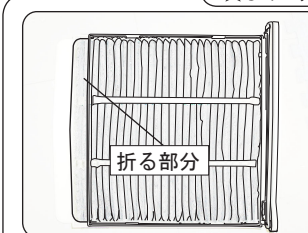

フィルタの表と裏を間違えない様にプロアケースにセットしてください。
またお車がパジェロの時は年式を問わずフィルタ先端の出っ張った部分(左図太線枠内)を折ってからフィルタを装着してください。

★尚、フィルタ等の取り付けは本手順の逆の手順にて行ってください。

ご注意

- 交換後に著しく風量が低下した場合は、故障につながる恐れがありますのでご使用を止め、販売店にご相談ください。

本手順書の全部又は一部を無断で転写、転載、複製することを禁じます。

パジェロ

カーエアコン交換用フィルタ

23-004D(b) 交換手順書

適用車種

メーカー	車名	年式	車種型式
MITSUBISHI	パジェロ	平成18年(2006年)10月～	V8#W・9#W

(注)適用車種は上記の他にもございますので詳細は適用表等を参照してください。

作業を行う前の確認

- ◆ 交換作業を行う際には、必ずエアコン、エンジンを停止させてから行ってください。
- ◆ 交換方法等で不明な点は、車の取り扱い説明書を参照してください。(オプション仕様車は除く)
- ◆ 本手順書は、パジェロを参考例として取り上げています。

1 グローブボックスの取り外し

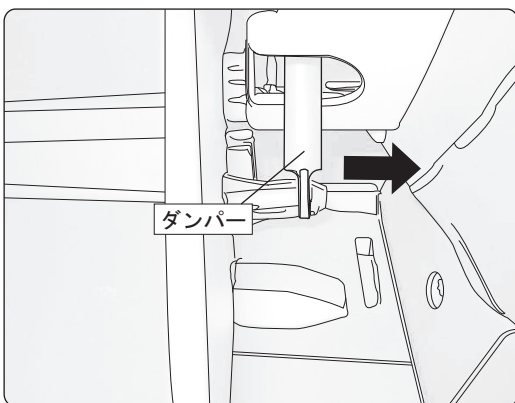

グローブボックスを開けると右側にダンパーが見えますので、右側に引いて開放します。

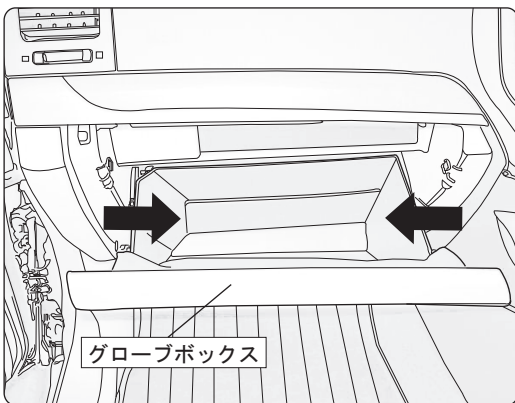

グローブボックスの両サイドを片側ずつ矢印方向に押し、グローブボックス奥に付いているストッパーを開放します。



2 フィルタの取り外し

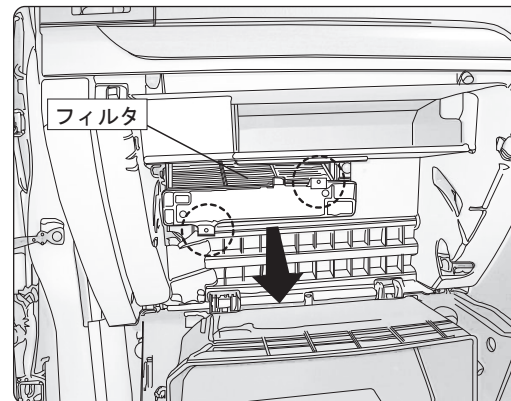

グローブボックスを外してフィルタが見えてきましたらネジ(2箇所)を外してフィルタを手前に引き出してください。

☆ワンポイント☆

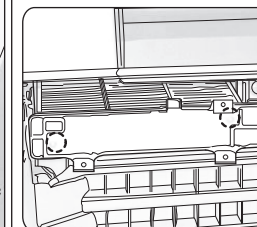

左図のように純正品にはフィルタとフィルタカバーを分離するためのネジが付いていないことがありますので(左図丸印部分)その際にはフィルタカバー付の23-004DCを使用してください。

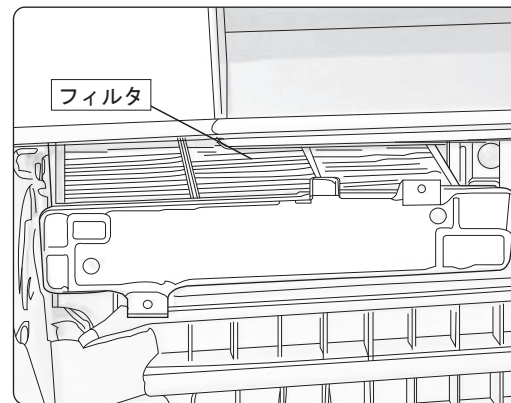

汚れたフィルタを取り外し、新しいフィルタを取り付けます。

☆ワンポイント☆

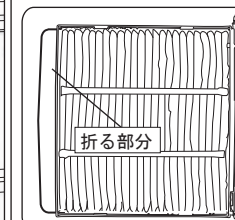

フィルタの表と裏を間違えない様にプロアケースにセットしてください。またお車がパジェロの時は年式を問わずフィルタ先端の出っ張った部分(左図太線枠内)を折ってからフィルタを装着してください。

★尚、フィルタ等の取り付けは本手順の逆の手順にて行ってください。

◎ ご注意 ◎

- 交換後に著しく風量が低下した場合は、故障につながる恐れがありますのでご使用を止め、販売店にご相談ください。

本手順書の全部又は一部を無断で転写、転載、複製することを禁じます。