

適用車種

メーカー	車種	年式	型式
MITSUBISHI	グランディス(オプション)	平成15年(2003年)5月～平成21年(2009年)3月	NA4W
MITSUBISHI	パジェロ(オプション)	平成11年(1999年)9月～平成18年(2006年)9月	V6#W・7#W
MITSUBISHI	ランサー(オプション)	平成12年(2000年)5月～平成21年(2009年)8月	CS#A・2V・#W, CT9A・9W

(注)適用車種は上記以外にもございますので、詳細は適用表等を参照してください。

作業を行う前の確認!

- ◆ 交換作業を行う際には、必ずエアコン、エンジンを停止させてから行ってください。
- ◆ 交換方法等で不明な点は、車の取り扱い説明書を参照してください。(オプション仕様車は除く)
- ◆ 本手順書は、グランディス、パジェロ、ランサーを参考例として取り上げています。

1 グローブボックスの取り外し

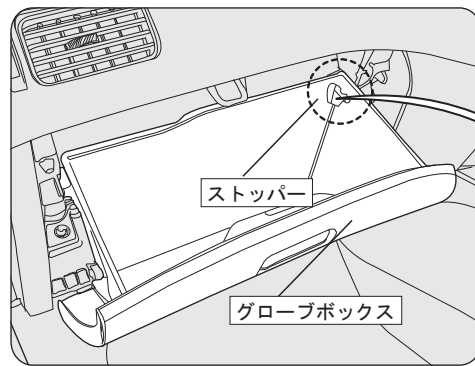

＜お車がランサー、パジェロの時＞
グローブボックスを開いて、右奥に付いているストッパーを外します。(お車がパジェロの場合はボックス両サイドに付いています。)

☆ワンポイント☆



ストッパーはグローブボックスの外側から手前に引くと簡単に取り外せます。

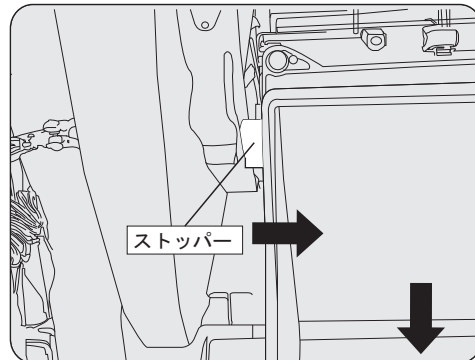

グローブボックスの左側を矢印方向に押しながら手前に引いて、グローブボックスのストッパーを外すとグローブボックスを下に開放出来ます。(お車がパジェロの場合はこの作業はありません。)

☆ワンポイント☆

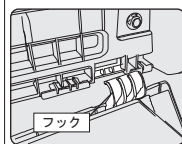

グローブボックスは左右フックでパネルに取り付けているだけです。簡単に外す事は可能です。また外さなくてもフィルタの交換は可能です。

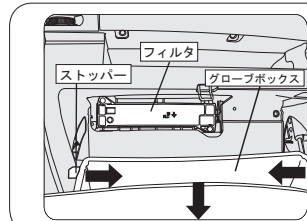

お車がグランディスの時はグローブボックスを開けると両サイドにストッパーが付いています。このストッパーは上記のように外せませんので、グローブボックスの両サイドを片側ずつ内側に押し、グローブボックスを手前に開放してください。そうしますと、フィルタが見えてきますので②フィルタの取り外しを参考にして交換を進めてください。

2 フィルタの取り外し

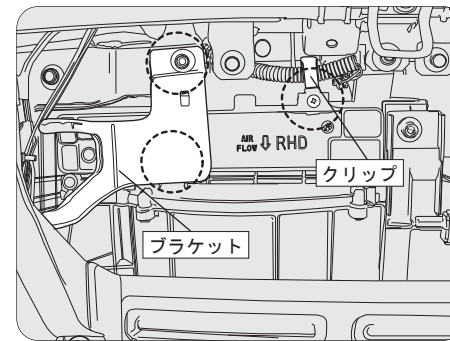

＜お車がパジェロの時＞
左側のブラケットをソケットレンチ等で外してから、右側のハーネスが固定されているクリップ(ネジ1箇所)を外します。その後、ブラケットの後ろに隠れているネジ1箇所を外してフィルタを取り外します。

＜お車がパジェロ以外の時＞
ブラケットとクリップは付いていませんので、フィルタに付いているネジ2箇所を外して、フィルタを取り外してください。

☆ワンポイント☆

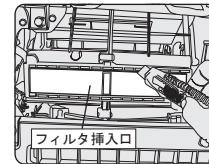

未装着車の場合、別途で必要とするものは特にございませんが、フィルタ装着部分を切り取る作業が伴います。カッター等で溝に沿って装着部分を切り取ってください。また切り取った際に、切りくずなどをブロア内に入れてしまわないよう注意して作業してください。

3 フィルタの交換

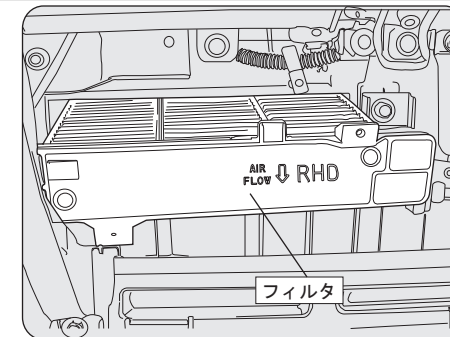

汚れたフィルタを取り出し、新しいフィルタと交換します。お車がパジェロの場合は、フィルタを装着する際にはハーネス固定用クリップも一緒に止めるようにしてください。

☆ワンポイント☆

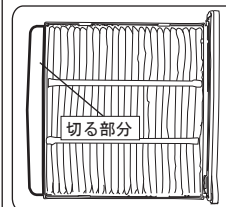

フィルタの表と裏を間違えない様にプロアケースにセットしてください。またお車がパジェロの時は年式を問わずフィルタ先端の出っ張った部分(左図太線枠内)をカッター等で切ってからフィルタを装着してください。

★尚、フィルタ等の取り付けは本手順の逆の手順にて行ってください。

＜カバーA＞

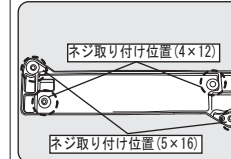

＜カバーB＞

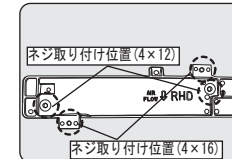

車種によって取付けるカバーとネジが異なりますのでご注意ください。
パジェロ…カバーBと中くらいのネジ(4×16)2本
その他…カバーAと大きいネジ(5×16)2本

装着車はもとも付いていたネジを再利用しても問題はありません。

小さいネジ(4×12)2本はフィルタカバーをフィルタに取付ける際に使用します。全車共通です。

注意

- 交換後に著しく風量が低下した場合は、故障につながる恐れがありますのでご使用を止め、販売店にご相談ください。

本手順書の全部又は一部を無断で転写、転載、複製することを禁じます。

パジェロ

カーエアコン交換用フィルタ

23-004DC(b)

交換手順書



適用車種

メーカー	車名	年式	車種型式
MITSUBISHI	パジェロ	平成18年(2006年)10月～	V8#W・9#W

(注)適用車種は上記の他にもございますので詳細は適用表等を参照してください。

作業を行う前の確認

- ◆ 交換作業を行う際には、必ずエアコン、エンジンを停止させてから行ってください。
- ◆ 交換方法等で不明な点は、車の取り扱い説明書を参照してください。(オプション仕様車は除く)
- ◆ 本手順書は、パジェロを参考例として取り上げています。

1 グローブボックスの取り外し

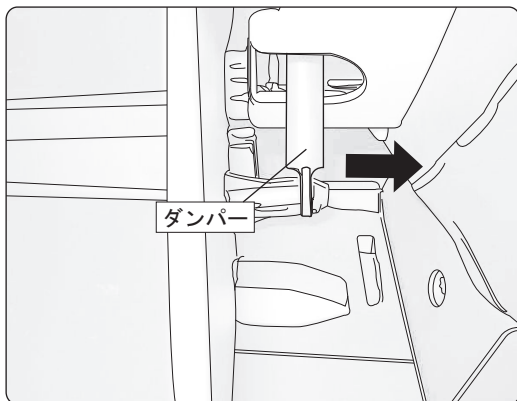

グローブボックスを開けると右側にダンパーが見えますので、右側に引いて開放します。

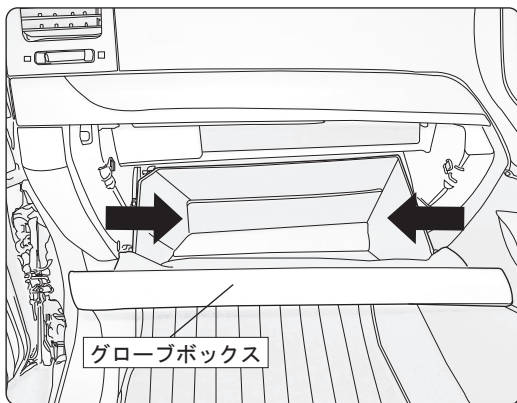

グローブボックスの両サイドを片側ずつ矢印方向に押して、グローブボックス奥に付いているストッパーを開放します。

2 フィルタの取り外し

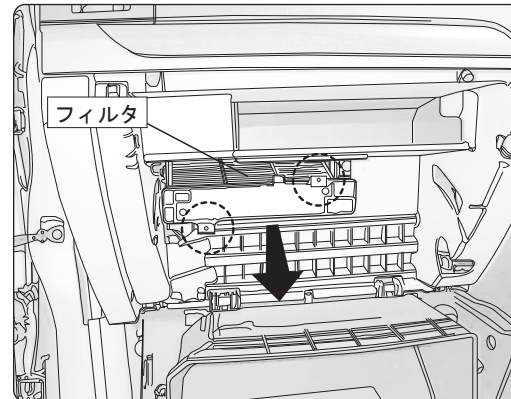

グローブボックスを外してフィルタが見えてきましたらネジ(2箇所)を外してフィルタを手前に引き出してください。

☆ワンポイント☆

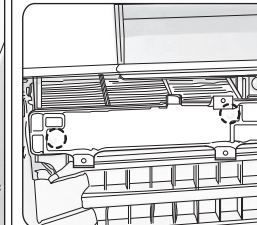

左図のように純正品にはフィルタとフィルタカバーを分離するためのネジが付いていないことがありますので(左図丸印部分)その際にも当品番23-004DCを使用してください。

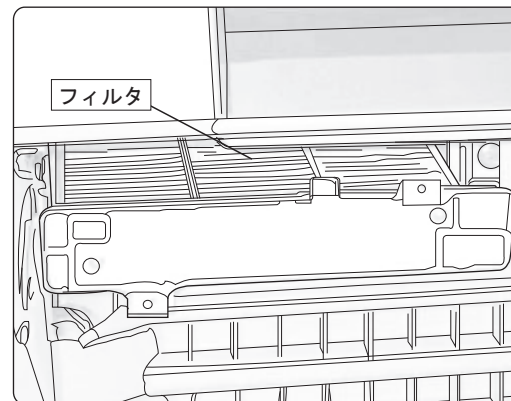

汚れたフィルタを取り外し、新しいフィルタを取り付けます。

☆ワンポイント☆

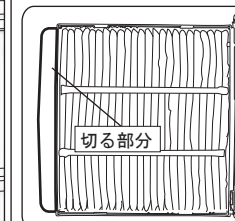

フィルタの表と裏を間違えない様にプロアケースにセットしてください。またお車がパジェロの時は年式を問わずフィルタ先端の出っ張った部分(左図太線枠内)をカッター等で切ってからフィルタを装着してください。

★尚、フィルタ等の取り付けは本手順の逆の手順にて行ってください。

注意

- 交換後に著しく風量が低下した場合は、故障につながる恐れがありますのでご使用を止め、販売店にご相談ください。

本手順書の全部又は一部を無断で転写、転載、複製することを禁じます。