

# ステップワゴン／オデッセイ

カーエアコン交換用フィルタ



## 25-005DC(F-905C) 交換手順書

### 適用車種

メーカー	車名	年式	車種型式
HONDA	オデッセイ	平成11年(1999年)12月～平成15年(2003年)10月	RA6・7・8・9
HONDA	ステップワゴン	平成13年(2001年)4月～平成17年(2005年)5月	RF3・4・5・6・7・8

### 作業を行う前の確認

- ◆ 交換作業を行う際には、必ずエアコン、エンジンを停止させてから行ってください。
- ◆ 交換方法等で不明な点は、車の取り扱い説明書を参照してください。(オプション仕様車は除く)
- ◆ 本手順書は、ステップワゴン、オデッセイを参考例として取り上げています。

## 1 グローブボックスの取り外し

### <ステップワゴン>

<グローブボックス取り外し手順>

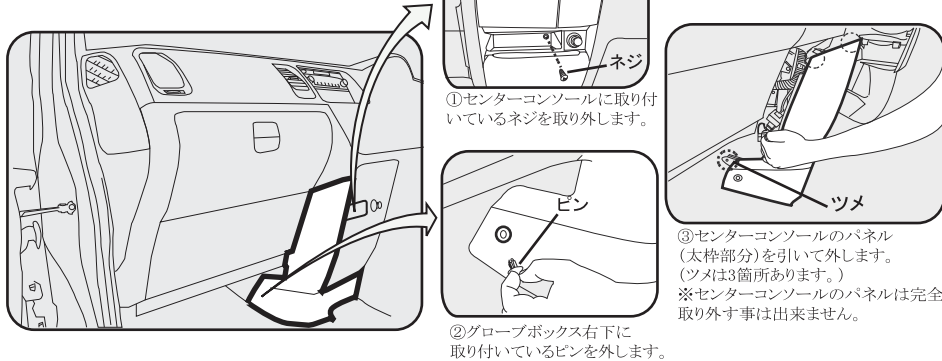

### <ステップワゴン>

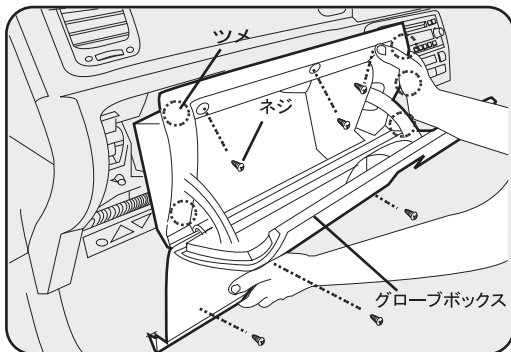

### <オデッセイ>

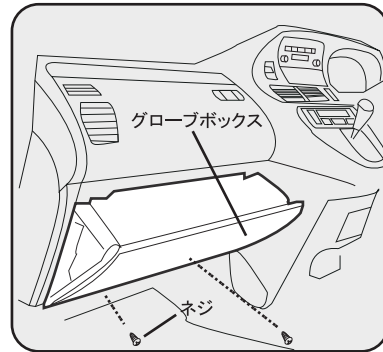

## 2 グローブボックスフレームの取り外し

### <オデッセイ>

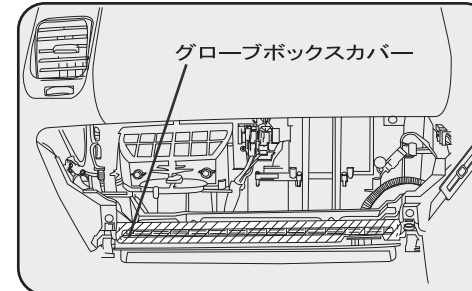

### <ステップワゴン・オデッセイ>

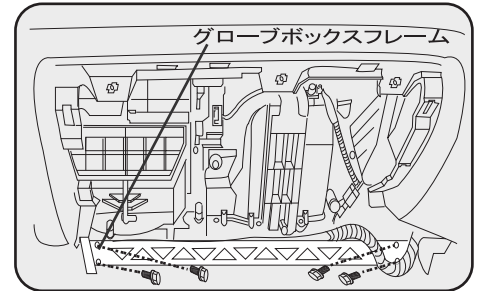

オデッセイは、初回交換時のみグローブボックスカバー(斜線部)をカッター等で切り取ります。次に、グローブボックスフレームの両サイドに取り付いているボルト(4本)を外し、グローブボックスフレームを取り外します。(フレームを外す作業は、ステップワゴン、オデッセイ共通です。)

### ☆ワンポイント☆

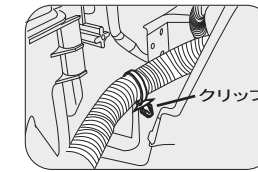

クリップの解除は、図の様に指でつまんだ状態で行うと簡単に外れます。



グローブボックスフレームは、クリップで固定されていますので、左図の要領でクリップを外し、グローブボックスフレームを外してください。

## 3 フィルタの取り外し

### <ステップワゴン・オデッセイ>

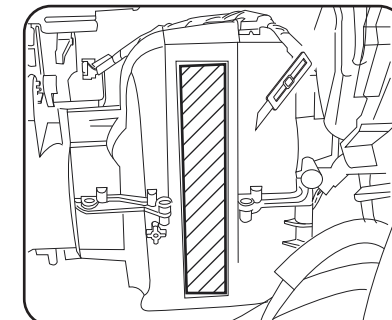

フィルタ挿入口(斜線部)をカッター等で切り取ります。

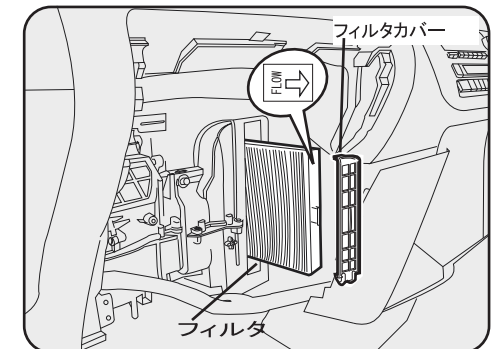

フィルタ挿入口にフィルタを装着後、付属のフィルタカバーを取り付けます。尚、フィルタは矢印が右向きになるようにセットしてください。(この作業はステップワゴン・オデッセイ共通です。)

★尚、フィルタカバー等の取り付けは本手順の逆の手順にて行ってください。

### ◎ ご注意 ◎

- 交換後に著しく風量が低下した場合は、故障につながる恐れがありますのでご使用を止め、販売店にご相談ください。

本手順書の全部又は一部を無断で転写、転載、複製することを禁じます。