

ミラ／ムーヴ

カーエアコン**交換用**フィルタ



27-001N(F-601)

交換手順書

適用車種

メーカー	車名	年式	車種型式
DAIHATSU	ミラ(オプション)	平成10年(1998年)10月～平成16年(2004年)10月	L700系
DAIHATSU	ムーヴ(オプション)	平成10年(1998年)10月～平成14年(2002年)10月	L900系

(注)適用車種はこの他にもあります。詳細は適用表等を参照してください。

27-001N(F-601)はオプション設定等でフィルタが装着されているお車用の品番です。フィルタが装着されていないお車はフィルタケース付属の27-001NC(F-601C)を使用してください。その際に、初期でフィルタカバーが装着されていないお車は27-001NC(F-601C)でも装着出来ません。

作業を行う前の確認！

- ◆ 交換作業を行う際には、必ずエアコン、エンジンを停止させてから行ってください。
- ◆ 交換方法等で不明な点は、車の取り扱い説明書を参照してください。(オプション仕様車は除く)
- ◆ 本手順書は、デュエットを参考例として取り上げています。

1 フィルタケースの位置確認および取り外し

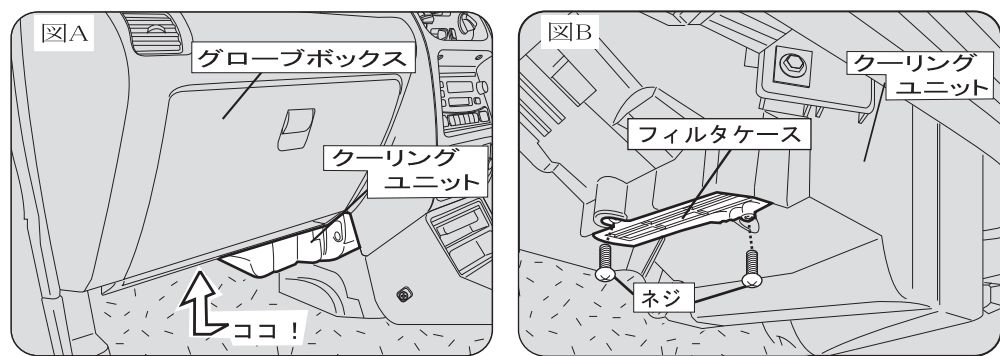

グローブボックスの下に潜り込み(図A)、クーリングユニットの左側にフィルタケースが取り付けられていることを確認して取り外します。(ネジ2箇所 図B)

2 フィルタケース取り外しの際の確認

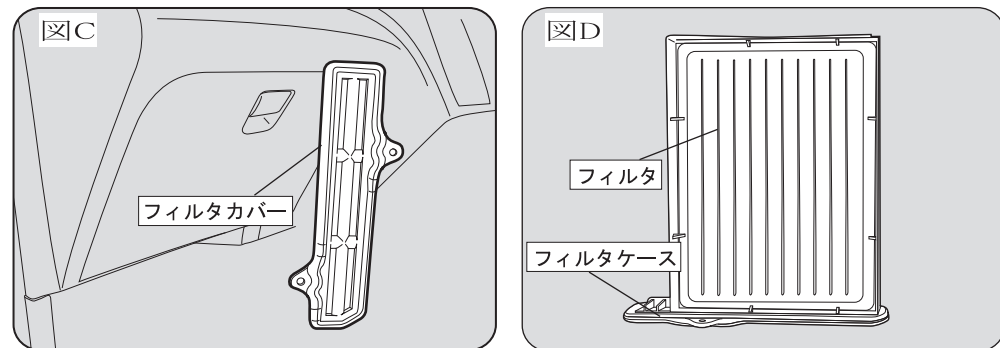

フィルタケースを外して図Cのようにカバーのみの形状だった時は27-001N(F-601)だけでは取り付けられませんので、フィルタケース付属の27-001NC(F-601C)を使用してください。図Dのようにケース状でしたら、次の工程に進んでください。

3 フィルタおよびフィルタケースの装着

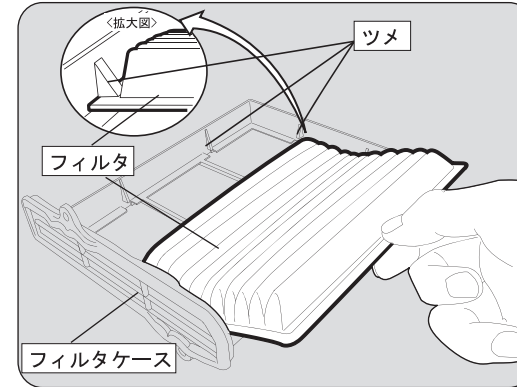

フィルタケースから古いフィルタを取り外して、新しいフィルタを装着します。

☆ワンポイント☆

フィルタを取り付けの際はフィルタの表面と裏面を間違えないようにして、フィルタケースのツメに確実に装着してください。

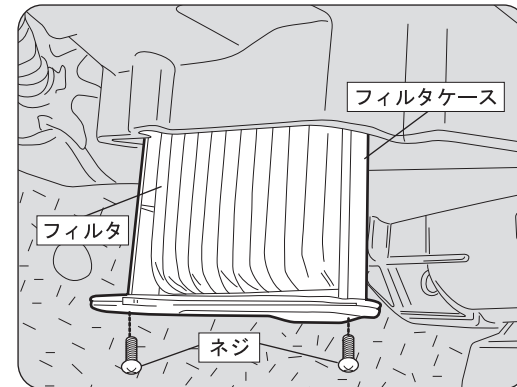

もともと取り付けいていたネジでフィルタケースを取り付けて作業完了です。

★尚、復元作業は本手順の逆の手順にて行ってください。

◎ ご注意 ◎

- 交換後に著しく風量が低下した場合は、故障につながる恐れがありますのでご使用を止め、販売店にご相談ください。

本手順書の全部又は一部を無断で転写、転載、複製することを禁じます。

